



**1471KXXL12BKTSS**

**Carrinhos de ferramentas de  
banco duplo 53" com 12 gavetas  
- 1016 mm x 501 mm x 1440 mm**



## DETALHES DO PRODUTO

- Carrinho com 12 gavetas de capacidade extra grande
- O sistema DAAT único garante que apenas uma gaveta abre de cada vez, evitando o risco de virar
- Gavetas que se abrem completamente
- Construção em aço maciço: a estrutura de parede dupla é reforçada com pontos de solda posicionados estrategicamente
- Caixa de paredes duplas: se, devido a uma colisão, a parede exterior sofrer danos, a caixa de paredes duplas garante que as gavetas abrem em qualquer situação.
- O sistema de fechadura redonda forte e seguro protege o carrinho de ferramentas contra roubo
- Revestimento de pó à prova de riscos
- As rodas de borracha silenciosas de 150x50 mm com dois travões garantem a máxima estabilidade: 2 fixas e 2 giratórias com travão
- Tampo em aço inoxidável incluído
- Adicione uma variedade de acessórios às laterais
- A pega maciça poder ser colocada em ambos os lados do carrinho

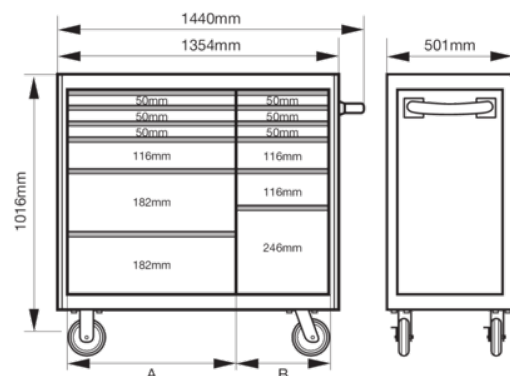









**Follow the Fish!**



## ATRIBUTOS DO PRODUTO

**Produto: 1471KXXL12BKTSS**

	1016 x 501 x 1440 mm		1100 kg		12
<b>A</b>	880 mm	<b>B</b>	313 mm		445 mm
	45 kg		150 mm		50 mm
<b>RAL</b>	9005		210 kg		

**Follow the Fish!**

