



QCB-600

Σφιγκτήρες quick clamp QCB



Στοιχεία Προϊόντων

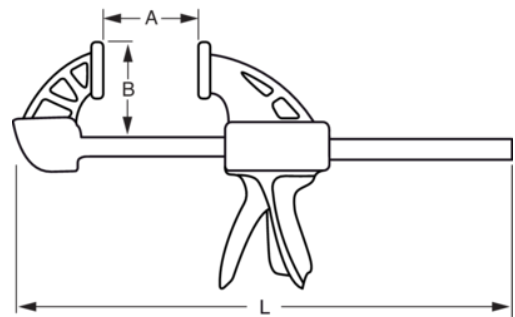

- Διατίθεται μεγάλο εύρος, με μήκος μέχρι και 1250 mm
- Ο σφιγκτήρας QCB έχει δύναμη 200 κιλών
- Ανταλλακτικά επιθέματα επαφής 2 διαφορετικών υλικών - τα τυπικά επιθέματα που τοποθετούνται είναι Μέτριας σκληρότητας
- Μηχανισμός ενεργοποίησης μεταβλητής ταχύτητας που αυξάνει την ισχύ καθώς η κεφαλή έρχεται σε επαφή με το τεμάχιο εργασίας



Follow the Fish!



Ιδιότητες Προϊόντων

Προϊόν		A	B	
QCB-600	906 mm	600 mm	95 mm	1320 g

