



BLCR400E

Enrollador de cable trifásico de 400 V sin lámpara



DETALLES DEL PRODUCTO



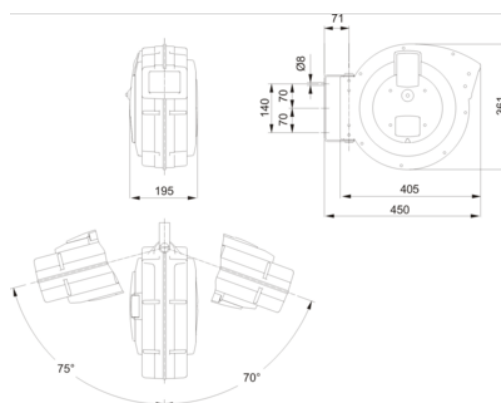



- Almacenamiento para cable de 20 m.
- 5 cables con una sección de 1,5 mm² (H07RN-F), enchufe europeo y toma trifásica.
- El sistema de carraca para detener el cable puede quitarse fácilmente moviendo el muelle de la cubierta negra superior hasta la posición OFF.
- Máxima potencia en vatios.
- Con el cable extendido: 5000 W.
- Con el cable enrollado: 2800 W.
- El interruptor de seguridad del circuito corta las tres fases y se puede restablecer fácilmente pulsando el botón rojo.
- Soporte de pared de acero que gira 145°.
- Grado de protección IP24.
- El adaptador de control de velocidad (BPHRSC) puede pedirse a por separado y es muy fácil de instalar.
- Aplicación: para prolongar y almacenar cables trifásicos.



Follow the Fish!



ATRIBUTOS DE PRODUCTO

Producto						
BLCR400E	400 V	EU A	15 mm	5x1,5 mm	2800/5000 W	11 kg

Follow the Fish!

