



## **BH13000** **Værkstedsdonkraft 3T**



### PRODUKTOPLYSNINGER

- 3T donkraft designet til at løfte et bredt udvalg af standardkøretøjer
- 90 mm indgangshøjde og maksimal opnåelig løftehøjde på 552 mm
- Dobbelt stempelsystem reducerer antallet af nødvendige pumpninger med 50 %
- Ekstra stor fodpedal og komposit kurvet håndtag for sikker og behagelig brug
- Forbedret kardansystem, der forhindrer væltning og deformationer
- Stål og PU-belagte hjul sikrer både fremragende holdbarhed og stille håndtering
- Støvdæksel beskytter stemplerne og fjederen mod beskadigelse
- Gummibelagt sadel beskytter køretøjets overflader og forhindrer at det glider
- Hævestang er forsynet med gummi der beskytter køretøjet
- Forsynet med sikkerhedsventil og variabel hastighed ved nedsækning
- CE-certificeret i henhold til 2006/42/EC + BS EN1494

**Follow the Fish!**



Ref	h1	h2
BH1EU3000	195	250
BH11500	145	200
BH12000	145	200
BH13000	165	220
BH13000QA	170	225

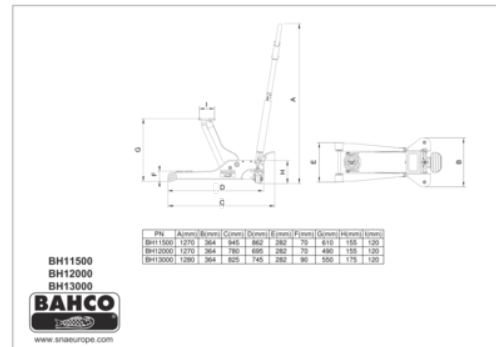
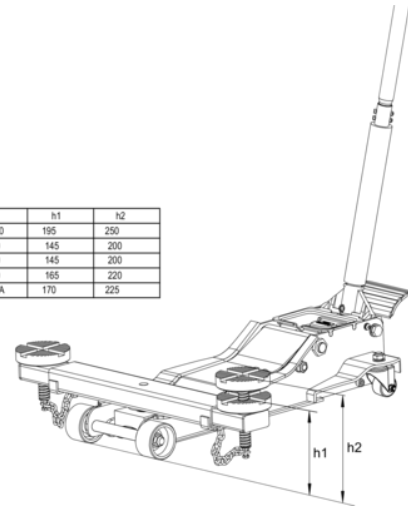

## PRODUKTATTRIBUTTER

Produkt										
<b>BH13000</b>	3000 kg	90 mm	552 mm	825 mm	+/- 11	119 mm	x	X	1280 x 364 x 825 mm	48.5 kg

Follow the Fish!

